

PT



Manual do usuário WS-2392

GPS  SPORT
SMARTWATCH

Obrigado por adquirir o **relógio inteligente esportivo com GPS WS-2392 da Sami**.
Leia atentamente as instruções para obter os melhores resultados e guarde-as para
referência futura.



CONTEÚDO.

Portátil, cabo de carregamento magnético USB, manual de instruções.

CARREGANDO

Conecte o dispositivo a um computador ou laptop com o cabo magnético USB para carregar. Coloque em contato a extremidade magnética do cabo USB com os pontos de carregamento posicionados na parte traseira do seu dispositivo. Use apenas o cabo USB incluído com o wearable. Se você usar um adaptador de energia para carregar, a saída do adaptador de energia deve ser de 5 V, 1A. Tempo de carregamento: 1-2 horas aprox. Carregue o dispositivo completamente antes de usá-lo. Tome cuidado com o lado magnético do cabo, se você conectar ao AC e tiver contato com uma superfície de metal, poderá danificar o cabo de carregamento

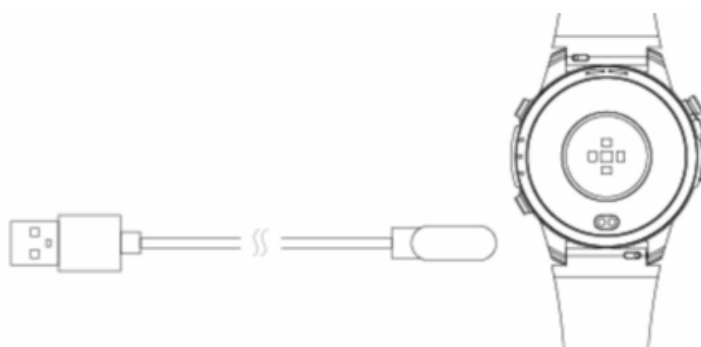

1. Introdução do produto e definição do botão

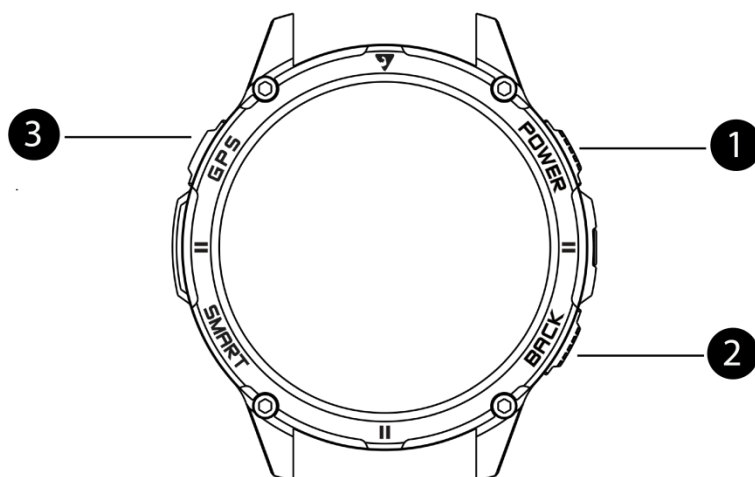

Definição do Button1:

Botão de energia

Pressão curta: Pressione rapidamente uma vez na interface do mostrador do relógio para desligar a tela, pressione rapidamente uma vez na interface da lista de aplicativos para retornar à interface do mostrador do relógio, pressione rapidamente novamente para desligar a tela.

Pressão longa por 3 segundos: ligar/desligar, reiniciar, SOS (pressão longa para exibir a seleção do menu).

Pressão longa por 8 segundos: forçar a reinicialização do dispositivo.

Definição do botão 2:

Botão Voltar/tecla de atalho:

Pressão curta:

- A. Outras páginas retornam ao nível anterior/personalizam funções de atalho.
- B. Pressione rapidamente abaixo da tela para iluminá-la.
- C. Pausar/continuar durante o exercício.
- D. Pressione rapidamente quando receber uma chamada, silenciar

Pressão longa por 3 segundos: liga o assistente de voz/personaliza a função de atalho.

Suplemento: Você pode escolher entre o botão de retorno/ botão de atalho . Se a função de atalho não estiver definida, pressione rapidamente para retornar ao nível anterior, pressione longamente o assistente de voz, se a função de atalho estiver definida, siga os itens de configuração para implementar.

do botão 3 (botão de esportes):

Pressão curta:

- A. Entre na lista do modo esportivo.
- B. Pressione rapidamente para iluminar a tela quando ela estiver desligada.
- C. Pressione e segure por 3S durante esportes; pare e encerre os esportes.

Observação:

Esportes aquáticos referem-se a esportes aquáticos como natação, mergulho, rafting, remo, vela, etc. Neste modo, para evitar toques acidentais por gotas de água, a função de toque será desligada por padrão durante os esportes, e a operação do botão será preferida. Você também pode controlá-lo desbloqueando a função de toque.

Definição de botões no modo de esportes aquáticos:

Botão 1: Pressione rapidamente para desbloquear a função touch. Após desbloquear, se a interface tiver sido virada para baixo, você pode virar a página para cima através do "botão 1".

Botão 2: Pressione rapidamente para pausar o modo esportivo atual. Pressione rapidamente novamente para continuar o esporte atual e bloquear a tela de toque.

Botão 3: Pressione rapidamente para virar a página para baixo, pressione longamente para encerrar o modo esportivo. (Se o tempo do exercício for muito curto, nenhum dado será registrado. Quando uma janela pop-up perguntar se deseja encerrar, pressione rapidamente o "botão 3" para continuar o exercício. Pressione rapidamente o "botão 2" para sair do exercício.)

2. Definição de controle de tela sensível ao toque

Pressione o botão na interface de discagem por 2 a 3 segundos para alternar o dial, deslize para a esquerda e para a direita para selecionar o dial e clique no dial selecionado.

Deslizar para baixo : deslize para baixo na interface de discagem para abrir a barra de status.

Deslizar para cima : deslize para cima na interface de discagem para acessar a função de atalho do cartão.

Deslizar para a esquerda: deslize para a esquerda na interface de discagem para entrar na interface do menu principal.

Deslizar para a direita : deslize para a direita na interface de discagem para acessar a interface de informações de notificação.

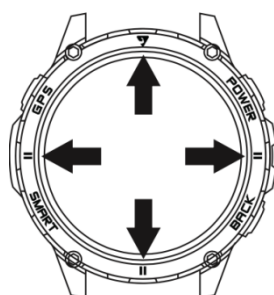

COMEÇANDO:

- Baixar APP

1) Como obter o BT Connection APP / APK (**GloryFit Pro**)

Procure o **APP GloryFit Pro** na Play Store para dispositivos Android; baixe-o e instale-o no seu smartphone Android , ou acesse nosso **site www.sami.es** e baixe o aplicativo.

Para iPhone , pesquise **GloryFit Pro** na App Store e baixe para prosseguir com a instalação no seu dispositivo.

2) Instalação do APP **GloryFit Pro**

Ao instalar o aplicativo **GloryFit Pro** no seu smartphone , você deve permitir todas as permissões do aplicativo para permitir que este aplicativo **GloryFit Pro** seja executado automaticamente.

Na primeira vez que você executar este **aplicativo GloryFit Pro** , ele solicitará que você Habilite Notificações, toque em OK e toque em **GloryFit Pro** e confirme OK. Você deve tocar em OK/Permitir/Emparelhar/Sim/Confirmar para qualquer solicitação pop-up. No gerenciamento de permissões do seu smartphone , permita todas as permissões do aplicativo.

3) Como fazer o par vestível com seu smartphone?

*Primeiro, ligue o Bluetooth do seu telefone.

*Segundo, execute o aplicativo **GloryFit Pro** no seu telefone, na página inicial do **GloryFit Pro** , encontre a solicitação de pareamento configurando todos os seus valores solicitados e então selecione **"watch"** . Você deve ter a tela do relógio ligada e o APP irá procurar por novos dispositivos Bluetooth, quando o dispositivo Bluetooth disponível for exibido, selecione

WS-2392 (o nome BT deste dispositivo). Selecione o dispositivo no aplicativo para pareá-lo. Quando você parear pela primeira vez, o aplicativo **GloryFit Pro** irá pedir para você habilitar o GPS e o Bluetooth, e autorizar o **GloryFit Pro** a obter acesso ao serviço de localização enquanto estiver usando o aplicativo. Por favor, aceite todas as solicitações para o funcionamento correto do dispositivo. Quando terminar, selecione OK/Confirmar/Permitir para qualquer solicitação pop-up.

Importante : Para habilitar todas as notificações de diferentes softwares como WhatsApp , Facebook , Skype, Twitter, você precisará ativar as notificações no APP manualmente. Na página inicial do **Fitcloud Pro** , selecione o ícone **“Device”** (situado na parte inferior direita da tela), →selecione **“WS-2392”** →selecione **“notificação de mensagem”** →ative **“Permitir notificação”** e ative todas as notificações do APP que você deseja ativar.

4. USO DO GPS

4.1 Para obter uma melhor experiência, conecte-se ao APP de vinculação ao usar a função GPS pela primeira vez. Cerca de 3 minutos após a vinculação, o aplicativo " GloryFitPro " enviará a órbita de efemérides do GPS e outros dados para o relógio via Bluetooth em segundo plano. Após o envio bem-sucedido das efemérides, o tempo de posicionamento do GPS pode ser bastante reduzido. Se não for enviado com sucesso, o relógio exibirá um lembrete "AGPS expirou" quando você abrir um esporte com função GPS pela primeira vez. A expiração do AGPS fará com que o tempo de posicionamento seja muito longo, afetando a experiência de posicionamento. Você pode tentar desvincular e vincular o APP do relógio novamente. E aguarde 2 minutos antes de tentar usar a função GPS. Se o APGS for enviado com sucesso, o lembrete "AGPS expirou" não aparecerá quando você abrir a função GPS pela primeira vez.

4.2 Todas as manhãs às 09:00, o aplicativo " GloryFitPro " readquirirá os dados de efemérides de GPS mais recentes do dia. Quando o relógio estiver conectado ao Bluetooth, ele obterá os dados de efemérides de GPS mais recentes.

4.3 Se o tempo de posicionamento do GPS for muito longo e a trilha do GPS se desviar, ela será muito afetada por fatores ambientais. Escolher um local aberto ou longe de prédios altos ajudará o GPS a localizar rapidamente e reduzir o desvio da trilha.

4.4 Salve os dados após o exercício, e o APP sincronizará os dados do exercício. A trilha de exercícios e os dados do exercício podem ser consultados no lado do APP.

5. INTERFACE DE USO DO GPS

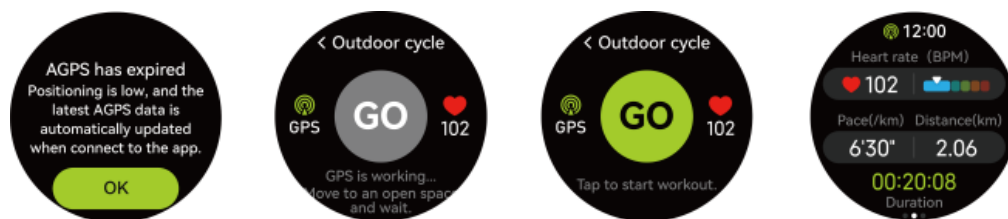

AGPS expirou Nenhuma localização Obter localização Esportes com localização

Durante o processo de conexão, uma janela pop-up aparecerá para confirmar a conexão de pareamento com o relógio e o celular. Clique para confirmar o pareamento.

Após a conexão ser bem-sucedida, o ícone de chamada e o ícone de conexão de dados na barra de status do relógio ficarão verdes. Em cinza, não está conectado.

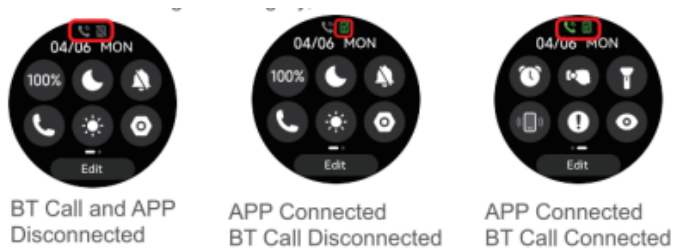

ESPECIFICAÇÕES TÉCNICAS:

Tela de exibição: tela AMOLED de 1,43". Tela sensível ao toque colorida

Resolução da tela: 466x466 pixels.

Memória interna : 256mb

Chipset MCU: ATS3085L

Aceleração e giroscópios: STK821

Sensor de frequência cardíaca: VC30F

Altímetro barométrico: Goerl SPL07-03

de carga : Cabo de carregamento magnético USB

Battery: Construído em Li-Polymer 530mAh

Tempo de espera: 15-20 DIAS

Tempo de trabalho: 7-10 DIAS

Bluetooth: BLE 5.3

Classificação de resistência à água : 3ATM este dispositivo resiste a 30 metros de água (5ATM). Não é válido para chuveiro de água quente devido ao vapor.

Peso: 85g pulseira de silicone

Declaração de Conformidade

Por meio deste, nós,

Nome do fabricante: SANTOSHI SL
Endereço: CALLE FELIPE ASENJO N.56
Código postal e cidade: 28947 - COMBUSTÍVEL (MADRID)
País: SPAIN

declaramos que este DoC é emitido sob nossa exclusiva responsabilidade e que este produto:

Descrição do produto: Relógio inteligente
Designação(ões) de tipo: WS-2392
Marca registrada: SAMI WEARABLE

está em conformidade com a legislação de harmonização pertinente da União:

DIRETIVA EMC 2014/30/UE

DIRETIVA LVD 2014/35/UE

Norma CE (RED): DIRETIVA 2014/53/UE

Norma RoHS : 2011/65/EU: (RoHS) Restrição de Substâncias Perigosas.

com referência às seguintes normas aplicadas:

EN 60950-1: 2006+A11:2009+A1:2010+A12:2011+A2:2013

EN 62479:2010

EN 301 489-1 V 2.1.1(2017-02)

EN 301 489-17 V 3.1.1(2017-02)

EN 300 328 V 2.1.1(2016-11)



Assinatura

Nome completo: VISHAL MIRPURI

Cargo: ADMINISTRADOR

Data: 15/11/2024

Contato suporte: info@sami.es